

**DISTINTA DELLE PARTI COSTITUENTI LE POMPE ROTATIVE VOLUMETRICHE SERIE "V"**  
**SPARE PARTS LIST FOR "V" SERIES POSITIVE-DISPLACEMENT ROTARY PUMPS**  
**LISTE DES PIECES DE RECHANGE POUR POMPES ROTATIVES VOLUMETRIQUES SERIE "V"**  
**ERSATZTEILLISTE FÜR SELBSTANSAUGENDE INNENZAHNRADPUMPEN SERIE "V"**

V 30-2 SPG+R CIOCC. Code 1000 9976

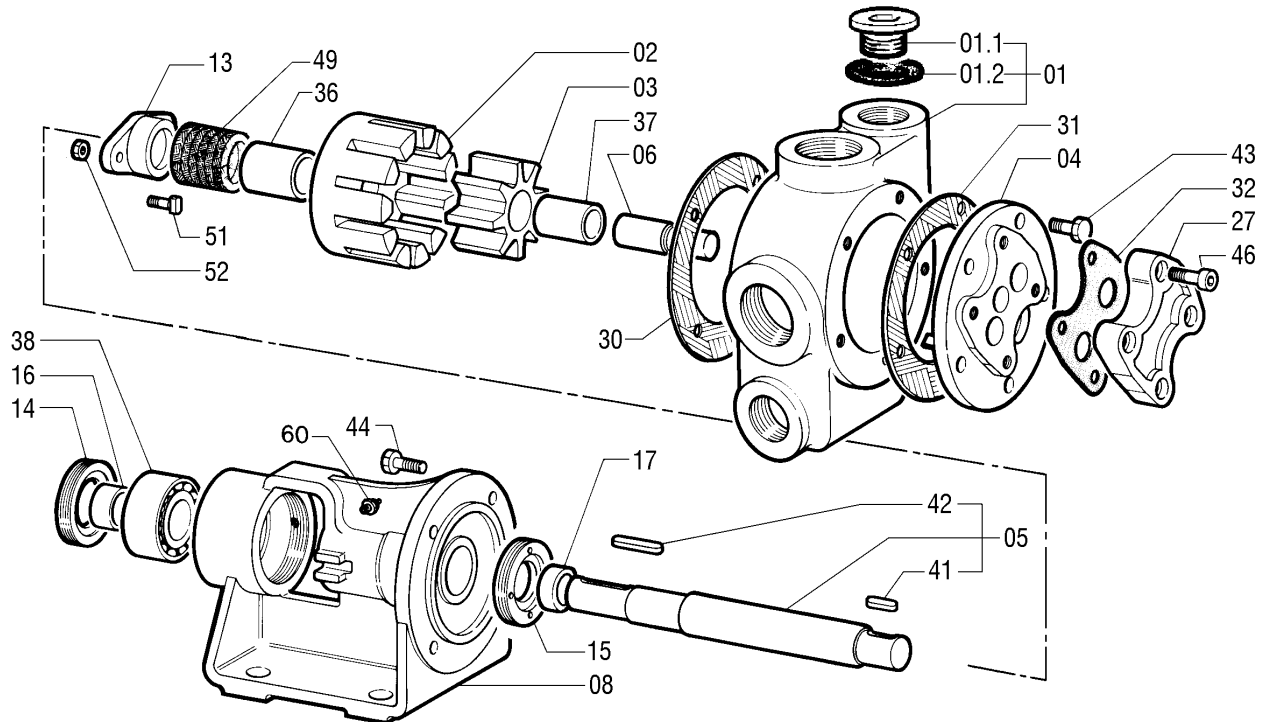

Rif. N° Pos. Nr. Ref. no. Réf. N°	Quant.	Denominazione	Part name	Den. Comm. Type	Mat.*	Codice Vecchio Old Part. no.	Codice Nuovo New Part. no.
01	1	Corpo (1)	Casing (1)		GS	5319 3071	10008059
01.1	1	Tappo	Plug	1" DIN 908	S	1671 4006	10002412
01.2	1	Guarnizione	Gasket	33 x 39 x 2	E3	3450 0607	10005661
02	1	Rotore	Rotor		GS	3765 4025	10006637
03	1	Ruota oziosa	Idler		G	3780 3041	10006762
04	1	Coperchio	Cover		G	3270 3027	10004685
05	1	Albero (2)	Shaft (2)		SH	5032 4000	10007615
06	1	Perno	Idler pin	D.20	T3	3540 4002	10005893
08	1	Supporto	Bearing housing		G	3872 3000	10006886
13	1	Premitreccia	Gland		G	3690 3000	10006513
14	1	Copricuscinetto	Bearing cover		G	3287 3000	10004790
15	1	Copricuscinetto	Bearing cover		G	3287 3001	10004791
16	1	Ghiera	Sleeve	20 x 26 x 12,5	S	3107 4501	10004238
17	1	Ghiera	Sleeve	20 x 26 x 10,5	S	3107 4507	10004243
27	1	Flangia By-pass	By-pass flange		G	3362 3000	10005123

VARISCO S.p.A.

35129 Padova – Z.I. Nord Terza Strada, 9

Tel. 049 82 94 111

+39 049 82 94 111

Fax 049 82 94 373

International +39 049 80 76 762

**varisco**  
solid pumping solutions

Rif. N° Pos. Nr. Ref. no. Réf. N°.	Quant.	Denominazione	Part name	Den. Comm. Type	Mat.*	Codice Vecchio Old Part. no.	Codice Nuovo New Part. no.
30 (**)	1	Guarnizione corpo	Casing gasket				
31 (**)	1	Guarnizione coperchio	Cover gasket				
32 (**)	1	Guarnizione flangia	Flange gasket				
36	1	Bronzina supporto	Bearing bush	22,3 x 30 x 35	G	3120 3020	10004345
37	1	Bronzina ruota oziosa	Idler bush	20,3 x 25 x 31	G	3120 3021	10004346
38	1	Cuscinetto	Ball bearing	3304 HT	S	1418 0092	10001389
41	1	Linguetta	Key	6 x 6 x 20 DIN 6585 A	S	1434 4007	10001587
42	1	Linguetta	Key	6 x 6 x 36 DIN 6585 A	S	1434 4008	10001588
43 (*)	5	Vite	Screw	M 8 x 20 DIN 933	S		
44 (*)	4	Vite	Screw	M 8 x 20 DIN 933	S		
46 (*)	4	Vite	Screw	M 8 x 18 DIN 912	S		
49	1	Baderna	Packing	22 x 34 x 6 x 7	TE	5060 0005	10007640
51	2	Vite	Screw	M 6 x 45 DIN 933	S	1478 4008	10001935
52	2	Dado	Nut	M 6 DIN 934	S	1420 4003	10001419
60	1	Ingrassatore	Grease nipple	M 6	S	1444 0009	10001664
69	1	Paraolio	Oil seal	DH 26 x 34 x 4		1406 6000	10001252
70	1	Paraolio	Oil seal	DH 26 x 34 x 4		1406 6000	10001252
(*)		Serie viterie	Set of screws				10015166
(**)		Serie guarnizioni	Set of gaskets				10014954

**Note:**

- 1) Completo di tappo (01.1) e guarnizione (01.2).
- 2) Completo di linguette (41, 42).

\* Materiali di costruzione

E3 = Centellen VS 3820  
G = Ghisa  
GS = Ghisa sferoidale  
S = Acciaio  
SH = Acciaio trattato  
T3 = Acciaio K100  
TE = Teflon

Ordinare il materiale indicando sempre la quantità, la denominazione, il codice del pezzo, il tipo ed il numero della pompa.

**Notes:**

- 1) Complete with plug (01.1) and gasket (01.2).
- 2) Complete with keys (41, 42).

\* Construction materials

E3 = Centellen VS 3820  
G = Cast iron  
GS = Ductile cast iron  
S = Steel  
SH = Hardened steel  
T3 = K100 steel  
TE = Teflon

When ordering spares always indicate type and serial number of pump, quantity, part name, and number.

VARISCO S.p.A.

35129 Padova – Z.I. Nord Terza Strada, 9

Tel. 049 82 94 111

Fax 049 82 94 373

+39 049 82 94 111

International +39 049 80 76 762

